



**Guldmann Srl**  
Via Focherini 7  
I-43058 Sorbolo (PR)  
N° Verde 800 781 604  
Tel. +39 0521 660132  
Fax +39 0521 691399  
Cell. +39 340 9087107  
italia@guldmann.com  
www.guldmann.it

## GH3 Twin Moduli di sollevamento

### Specifiche tecniche

#### Peso e materiali

SWL (carico di lavoro in sicurezza)	: 250 kg, 500 kg
Peso proprio	: 19,2 kg

Coperture : Plastica antiurto riciclabile/ignifugo  
UL94 V-0

#### Dimensioni

A	: 860 mm
B	: 817 mm
C	: 156 mm
D	: 184 mm
E, min	: 194 mm
F, min	: 655 mm
F, max	: 3155 mm
G	: 473 mm
Profondità	: 205 mm

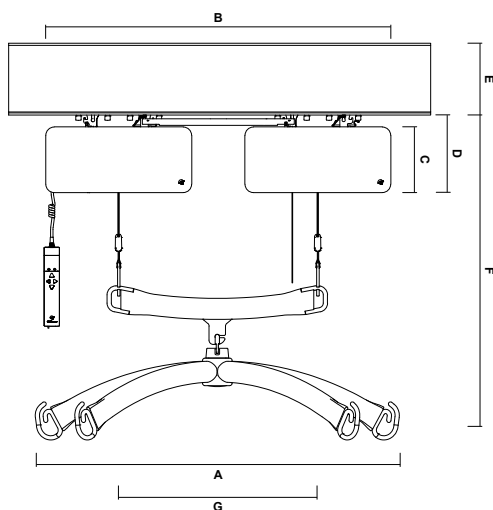

#### Funzioni

Comandi	: Telecomando / IR
Livello rumorosità	: 52 dB (A)

#### Sistemi di Sicurezza

Stop d'emergenza	: Sì
Discesa d'emergenza	: Sì, meccanico ed elettrico
Controllo sulla cinghia di sollevamento	: Sì
Angolo d'interruzione	: 45° nel senso della lunghezza della rotaia 10° in diagonale rispetto alla rotaia

#### Componenti elettronici

Avviamento/Spegnimento : Automatici in uso. Partenza e stop morbido. Anti-sovraccarico.

SWL (carico di lavoro in sicurezza)	: 250 kg / 500 kg
Batterie	: 24 V NiMH, 5.6 Ah
Tempo di carica, max.	: 4 ore

Protezione batterie : Con voltaggio batterie inferiore a 22V, l'indicatore luminoso diventa color arancio. Spegnimento automatico in caso di voltaggio inferiore a 20V

Alimentazione elettrica : 33 V AC, 2.5 A  
Tensione di alimentazione del trasformatore : 115/230V AC

#### Classificazione di protezione (IP) secondo IEC 60529

Modulo di sollevamento	: IP 20
Telecomando	: IP 44
Controllo remoto	: IP 20
Trasformatore	: IP 20

#### Marcatura

I prodotti sono fabbricati in conformità con la Direttiva del Consiglio 93/42/CEE del 14 giugno 1993 - con alcune modifiche, come il dispositivo medico di classe 1.

#### Classificazione

Conforme a ISO 9999

#### Brevetti

: PA 2008 00888
: PA 2008 00894
: PA 2008 00895

Time to care



**Guldmann Srl**  
 Via Focherini 7  
 I-43058 Sorbolo (PR)  
 N° Verde 800 781 604  
 Tel. +39 0521 660132  
 Fax +39 0521 691399  
 Cell. +39 340 9087107  
 italia@guldmann.com  
 www.guldmann.it

## GH3 Twin Moduli di sollevamento Specifiche tecniche

Moduli di sollevamento GH3, versione e nomenclatura									
Sollevatore a soffitto Guldmann	Linea prodotto	Capacità di carico in kg	Numero cinghie di sollevamento	Numero di motori di sollevamento	Numero di motori per trasferimento orizzontale	Modulo di pesatura	Modulo CLM	Modulo per monitoraggio service	Interfaccia di utilizzo
GH3	(x)	xxx	x	x	x	x	x	x	x
GH3	Twin	250	2	2	Nessuno: 0	Nessuno: 0 Peso : 1	Nessuno: 0 CLM : 1	Nessuno: 0 Service : 1	Telecomando : 0 IR : 1
		500	2	2					

### Esempio: GH3 Twin 250 220 1000

GH3	Twin	250	2	2	0	1	0	0	0
-----	------	-----	---	---	---	---	---	---	---

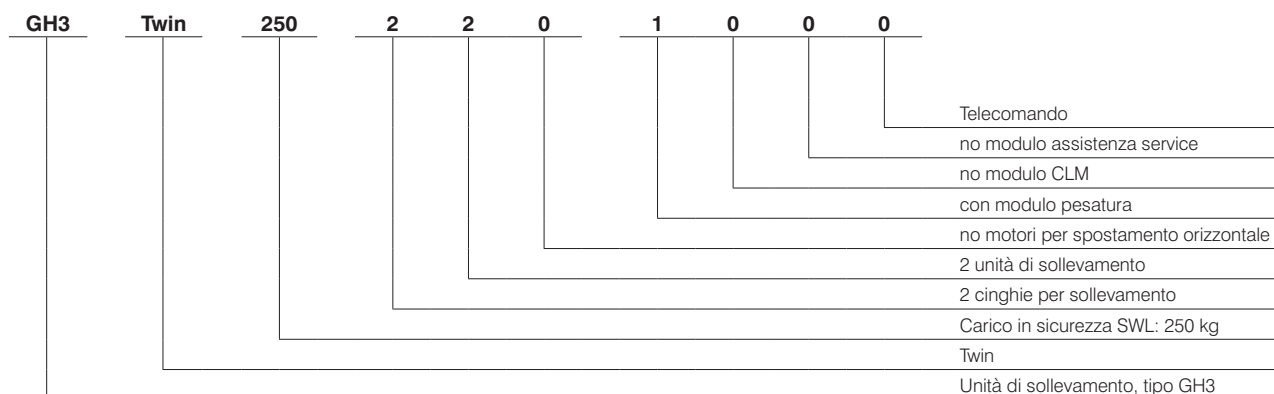

GH3 Twin	
Velocità di sollevamento	
85 kg di carico	60 mm/sec.
150 kg di carico	60 mm/sec.
Massima capacità di carico, SWL	55 mm/sec.
Massimo 5 kg di carico	100 mm/sec.

### Numero di sollevamenti ed intermittenza

Numero massimo di sollevamenti in serie : 55 con 85 kg/1000 mm  
 Tempo di carica : 4 ore  
 Intermittenza : 10/90, 3 ore

Numero massimo di sollevamenti in serie : 28 con 200 kg & 250 kg/1000 mm  
 Tempo di carica : 4 ore

Intermittenza : 10/90, 3 ore